



Un edificio ¿Existe alguna otra cosa que manifieste mejor el hacer de un arquitecto? En el imaginario colectivo, ser arquitecto es construir edificios. El isologotipo para el Colegio de Arquitectos de la Provincia de Santa Fe debería referirse a un edificio: esto debería ser lo que nos represente.

“La arquitectura no puede quedar clausurada en el tiempo, porque está inserta en la cambiante realidad que la convoca y en la vida que constituye la razón de su existencia”. Este motivo, que tan bien sintetiza el arquitecto rosarino Jorge Scrimaglio en su texto “Naturaleza de la Arquitectura” nos provoca la reflexión y consecuente decisión de que es un edificio contemporáneo aquel que sea el símbolo o la imagen de los arquitectos de nuestra provincia.

De acuerdo a Giorgio Agamben, contemporáneo es aquel que mantiene la mirada fija en su tiempo para percibir, no sus luces, sino sus sombras. Es preciso, entonces, observar detenidamente, ser capaz de identificar esas sombras. Para erradicarlas, proponer soluciones y transformar lo establecido, que siempre es perfectible. Esta actitud ha caracterizado siempre el hacer del arquitecto Rafael Iglesia; un astuto e inteligente observador de su tiempo y entorno.

El Edificio Altamira, diseñada por Rafael Iglesia en el año 2001, es un ejemplo definitivo. La relación a escala peatonal con la ciudad y la vereda, el programa de vivienda en altura para la “familia actual”, los elementos constituyentes de la estructura portante, el paño de ingreso a cada uno de los niveles, el direccionamiento de la mirada para captar la luz y el paisaje, la interpretación de las normativas urbanas de edificación son temas típicos de los edificios de vivienda en altura sobre los cuales Iglesia reflexionó para entregar una serie de soluciones sencillas y novedosas a la vez.

Este particular modo de Iglesia para identificar las sombras ha puesto a las generaciones posteriores de arquitectos a pensar nuevamente las formas de vivir en los edificios y ciudades que construimos. El Edificio Altamira ha puesto a la arquitectura regional a la vista de arquitectos y críticos de renombre internacional, enalteciéndola.

El isologotipo para el Colegio de Arquitectos de la Provincia de Santa Fe nos remite a este edificio. Particularmente, a uno de las imágenes más características del mismo, aquella de “la esquina entre medianeras”, donde vigas de diferente dirección (paralelas a la línea de edificación y perpendiculares a la misma) se apoyan, remitiéndonos al apilamiento, una de las acciones básicas, primigenias y esenciales de la arquitectura y del construir. Los colores, primarios, son los colores de la bandera de nuestra provincia.

1 - Scrimaglio, J. “Naturaleza de la Arquitectura”, escrito enviado al Seminario “Scrimaglio X Vilafraña”, dictado por el arquitecto Marcelo Vilafraña en el Estudio Orupá - Espacio y Comunicación de la ciudad de Rosario, los días 29 de octubre y 5 y 12 de noviembre del año 2002.
2 - Agamben, G. “¿Qué es ser contemporáneo?”, Desrueda, Buenos Aires, Adriana Hidalgo, 2011. [Ensayo original publicado en 2007 a partir del curso de filosofía que Giorgio Agamben dictó en el Instituto Universitario de Arquitectura de Venecia]

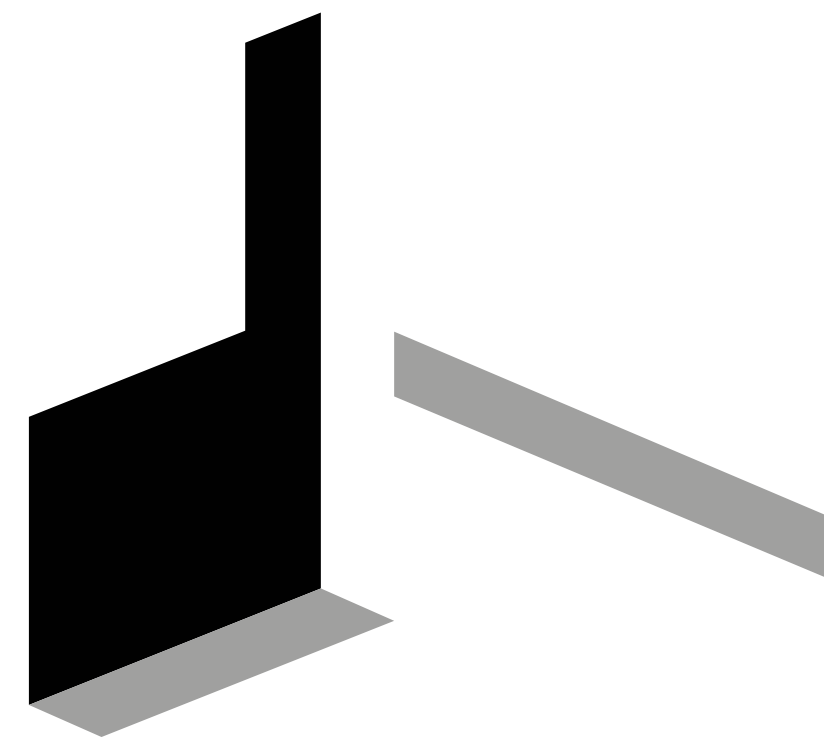
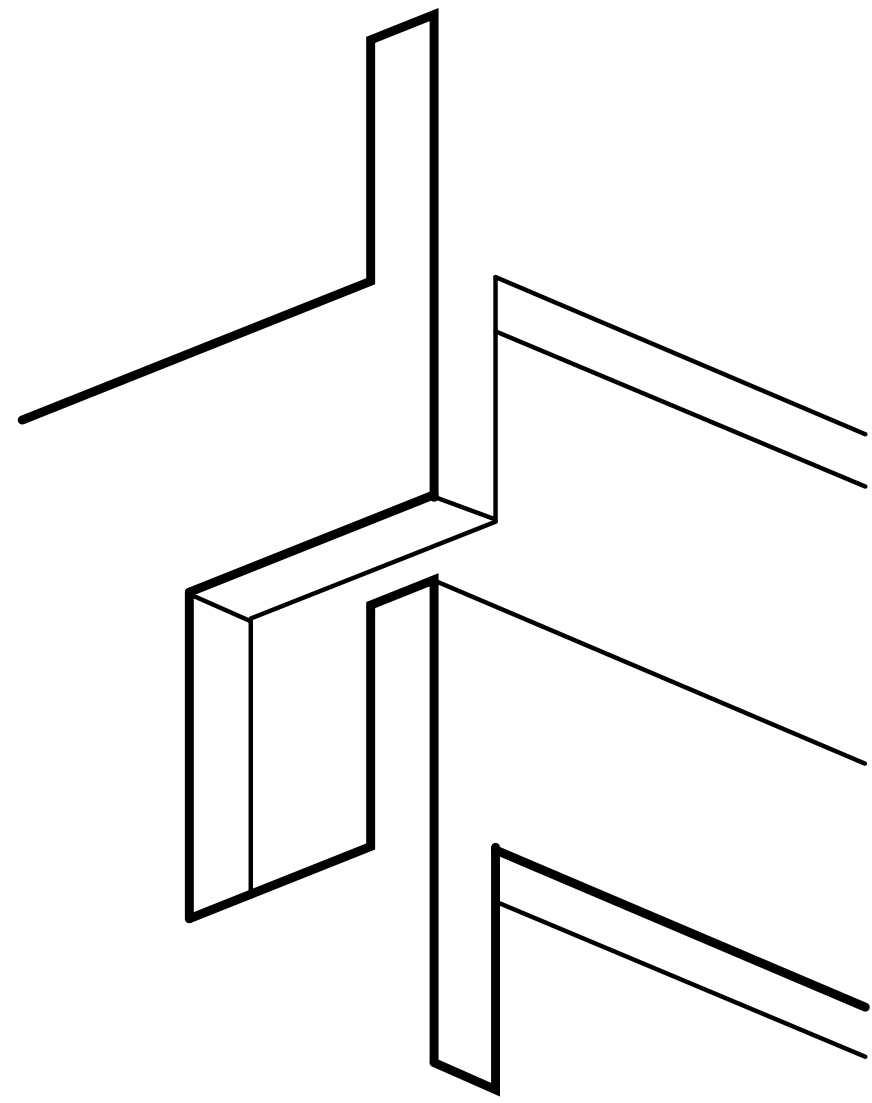
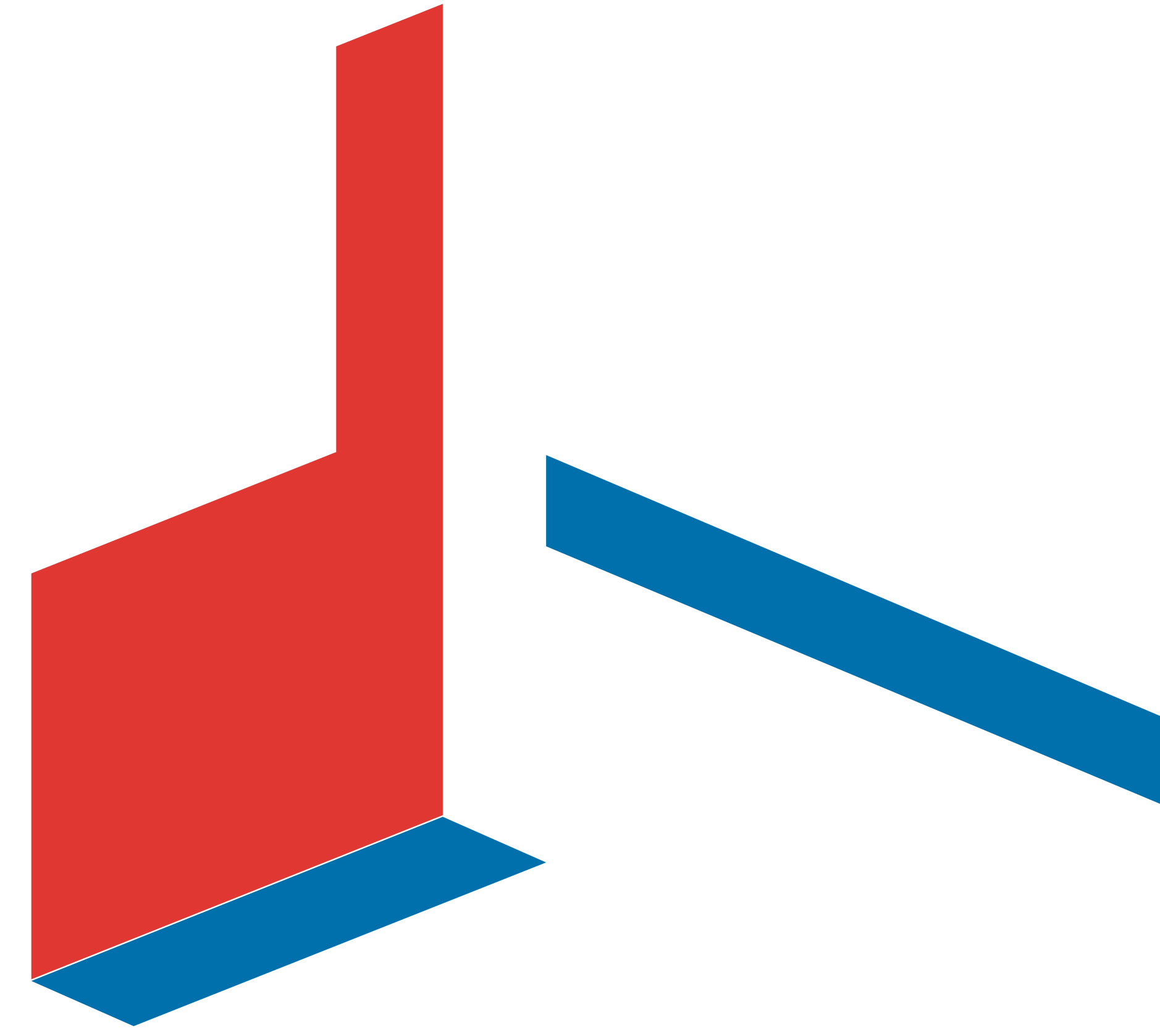

C A P S F
COLEGIO DE ARQUITECTOS
DE LA PROVINCIA DE SANTA FE

C A P S F
COLEGIO DE ARQUITECTOS
DE LA PROVINCIA DE SANTA FE
DISTRITO 1 | SANTA FE

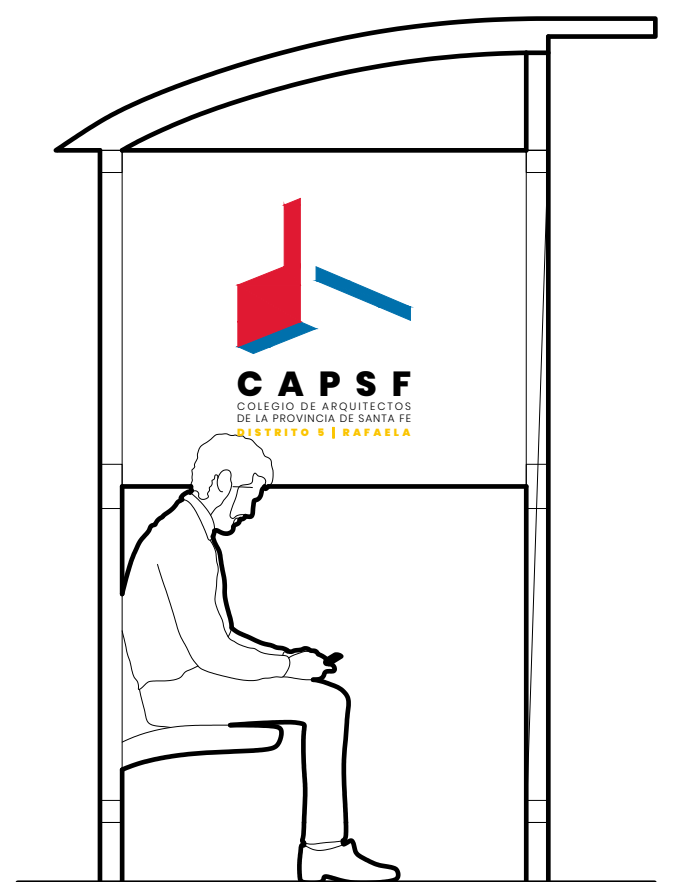
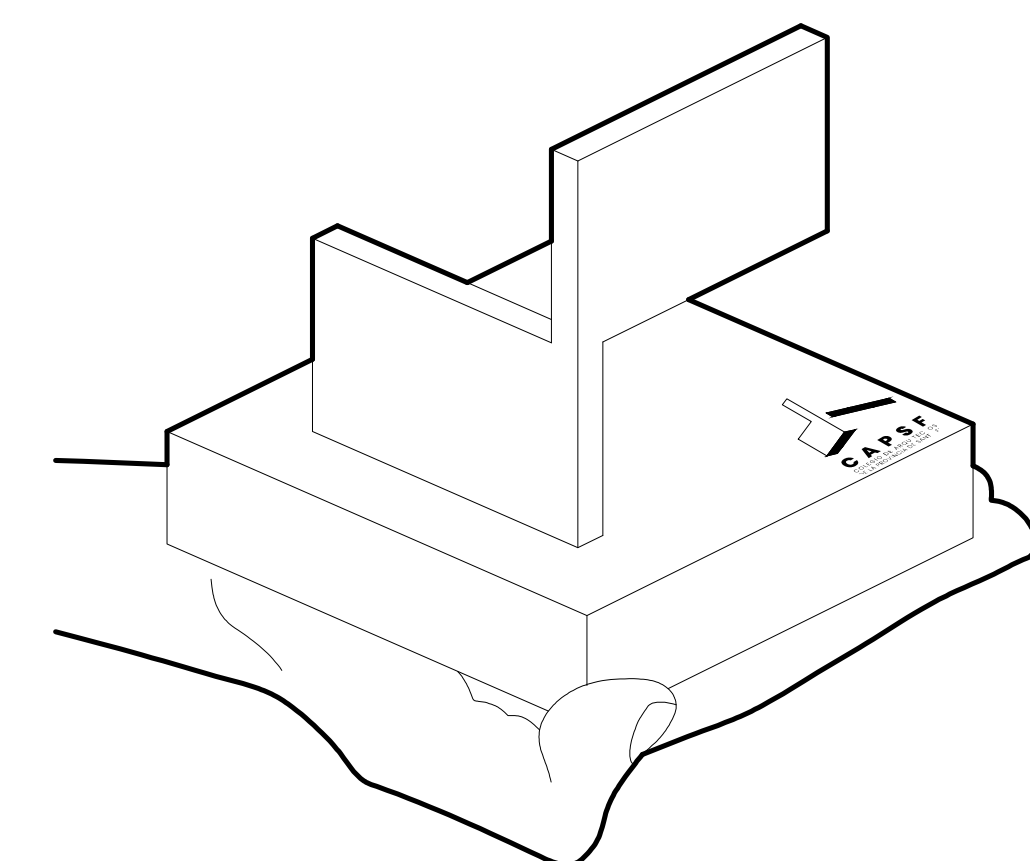
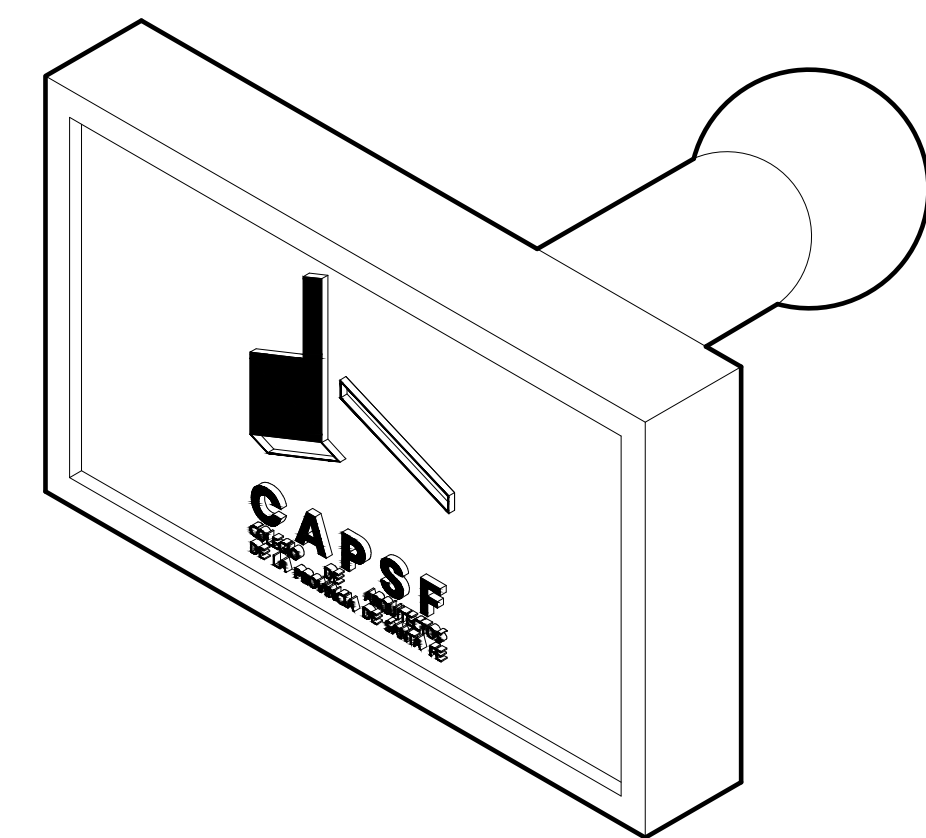

REFERENCIAS APLICACIONES

1. Identidad online
2. Papelería membretada
3. Sello
4. Placa calada en fachada de la sede de Distrito
5. Estatujillo
6. Cartelería

INFORMACIÓN ISOLOGOTIPO

COLORES: ROJO (224,55,50); AZUL (012,172); AMARILLO (251,197); NEGRO (0,0,0);
CAPSF: fuente: POPPINS BOLD; tamaño: 20 pt.; color: NEGRO (0,0,0)
COLEGIO DE ARQUITECTOS DE LA PROVINCIA DE SANTA FE: fuente: POPPINS BOLD REGULAR; tamaño: 6pt.; color: NEGRO (0,0,0)
DISTRITO 1 | SANTA FE: fuente: POPPINS BOLD; tamaño: 7pt.; color: AMARILLO (251,197)

CONCURSO PROVINCIAL PARA EL
DISEÑO DEL LOGO
DEL COLEGIO DE ARQUITECTOS DE LA PROVINCIA DE SANTA FE